

K-130

板金折り曲げ機

このたびはホーザン K-130 板金折り曲げ機 をお買い上げいただき、まことにありがとうございます。この取扱説明書をよくお読みになり、正しくお使いください。また、お読みになったあとも大切に保管してください。

各部の名称

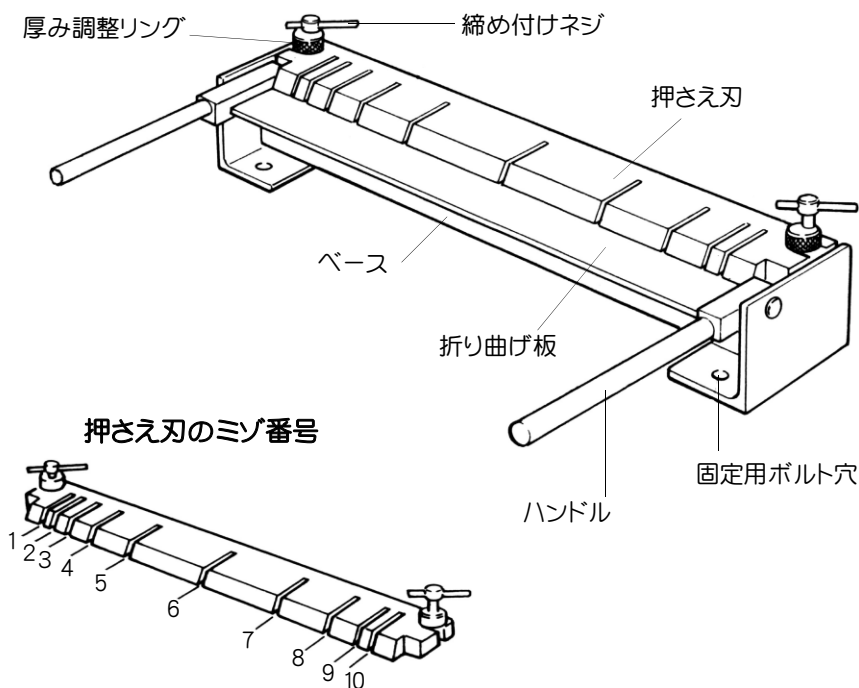

仕 様

折 り 曲 げ 能 力	鉄板	0.6mm以下
	アルミ板	1.5mm以下
全 長	510mm	
重 量	7.3kg	

注意文の警告マークについて

この取扱説明書ではご使用上の注意事項を次のように区別しています。

⚠警告…重傷をともなう重大事故の発生を想定してのご注意

⚠注意…傷害や物的損害を想定してのご注意

なお、**⚠注意**として記載されていても、あるいは特に記述がなくても、状況によっては重大な結果をまねく恐れがあります。正しく安全にご使用ください。

ご使用上の注意

本製品は鉄板、アルミニウム板などを折り曲げるためのものです。この目的以外に使用しないでください。

⚠ 注意

1. 本製品には構造上鋭利な部分があります。手袋などを着用し、また取り扱いには十分注意してください。
2. 必ず作業台に固定してご使用ください。足の上に落下するなど大変危険です。

準 備

- 1 しっかりした作業台などにボルトで確実に固定します。
ボルトは付属しておりません。別途ご用意ください。
- 2 ハンドルを折り曲げ板左右のハンドル取り付け位置に取り付けます。
- 3 材料にケガキをします。

コの字型に仕上げる場合

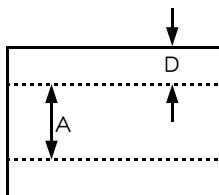

- 最大幅は445mm
- Aは13mm以上無制限
- Dに制限はありません。

箱型に仕上げる場合

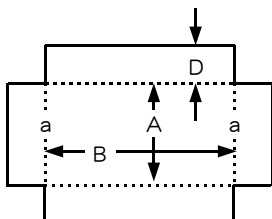

- Dは最大30mm
- aを先に折る場合、 $A+D+D$ の最大が445mmの範囲でAに上限はありません、下限は13mm。
例えば $D=20\text{mm}$ とすると、
 $A \leq 405\text{mm}$
- Bは最大420mmで10mm単位、ただし選べない寸法があります。
(3ページの**⚠注意**参照)

準備

先に曲げた2面の端がちょうど押さえ刃のミゾに逃げるように、B寸法を決めます。押さえ刃のミゾ番号を左から1, 2, 3...とします。組み合わせにより、下表のサイズが得られます。

△注意

次の各サイズは得られません。
140、160、240、250、
260、310、330、360、
370mm

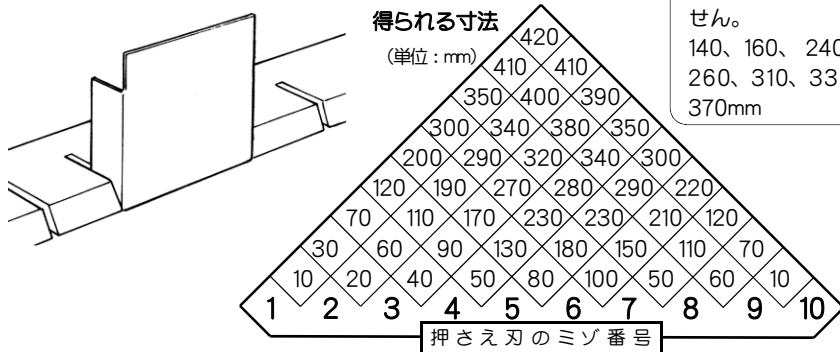

ご使用方法

- 1 左右の締め付けネジを反時計方向に回してゆるめます。
- 2 材料の板厚に合わせて押さえ板の前後位置を調整します。
押さえ刃は厚み調整リングを回すとカムの働きで前後します。ベースの端から材料の厚み分後退したところに移動させます。
- 3 押さえ刃を浮かせてその下に材料を差し込み、ケガキした線を押さえ刃の先端に合わせます。
- 4 締め付けネジを時計方向に回して締め付け、押さえ刃で材料を確実に固定していることを確認します。
- 5 ハンドルを押し上げて材料を折り曲げます。必ず両手で操作してください。
- 6 締め付けネジをゆるめて材料を取り出します。

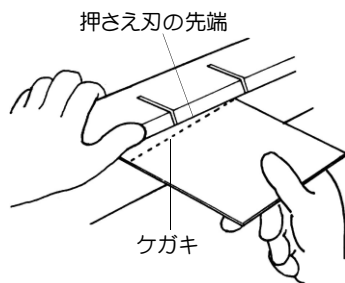
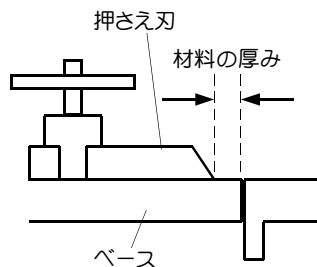

ヒント

図のようにシャコ万力などではさんで折り曲げれば、鋭く折り曲げられます。

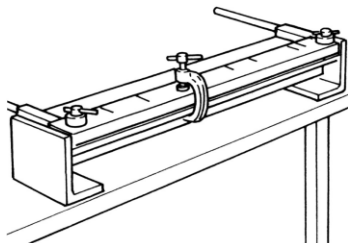

長くお使いいただくために

- 定期的に各ネジ部にグリスを塗布してください。
- 押さえ刃は、サビ防止のため定期的に潤滑油などをしみこませたウエスでふいて保管してください。

交換部品

- ・ K-130-1 ハンドルセット (2本組)
- ・ K-130-2 押さえ刃
- ・ K-130-3 締め付けネジ
- ・ K-130-4 厚み調整リング

ご愛用者登録のお願い

当社のホームページでご愛用者登録を承っております。

ご登録いただきますと、**オプションパーツ**や**後継機種**の**発売・仕様変更・製造中止**などのご案内をEメールでリアルタイムにお届けいたします。

お申し込みは、<http://www.hozan.co.jp/user/>へアクセスいただき、必要事項をご記入のうえ、「送信ボタン」を押してください。登録完了時にメールでご連絡いたします。

ホーサン株式会社

本社 〒556-0021 大阪市浪速区幸町1-2-12
東京 TEL(03)3834-5111 FAX(03)3836-0525
大阪 TEL(06)6567-3111 FAX(06)6562-0024

製品についての技術的なお問い合わせは

ホーサン テクニカルホットライン

TEL(06)6567-3132 まで

月曜日から金曜日(祝日を除く)の 9:15~12:00、13:00~17:00